

M-901 «HAMMERHEAD»

This very specialized anti-tank version of the versatile M-113 shows once again the extreme value of this vehicle, which was designed for the U.S. Forces about more than thirty years ago. Originally conceived as an infantry troop carrier, the vehicle today is still in service with many Western Nations in many different variants. The M-901 is equipped with a turret which has a tow missile launcher mounted. The basic vehicle is the regular M-113 which can easily be changed to a special function armoured vehicle.

Technical Data: Length: 5,26 m; Width: 2,68 m; Height: 2,94 m; Max. speed: 65 km/h; Range: 480 km; Armament: 1 Twin tow missile launcher; 8 Grenade launchers.

Diese Spezialversion des M-113 zur Panzerbekämpfung ist ein weiterer Beweis für die Vielseitigkeit dieses Fahrzeuges, das vor mehr als 30 Jahren für die U.S. Streitkräfte konzipiert wurde. Ursprünglich als Truppentransporter für die Infanterie gedacht und in dieser Funktion teils nicht mehr in Verwendung, ist dieses Panzerfahrzeug in vielen Westlichen Armeen in verschiedenen Ausführungen noch heute im Dienst. Der «Hammerhead» ist durch die Installation eines Turmes geschaffen worden, der mit einem Zwillings-TOW Raketenwerfer bestückt ist. Das Grundmodell M-113 kann leicht und zu niedrigen Kosten für verschiedene Spezialaufgaben umgebaut werden.

Technische Daten: Länge: 5,26 m; Breite: 2,68 m; Höhe: 2,94 m; Höchstgeschwindigkeit: 65 km/h; Bewaffnung: 1 Zwillingsraketenwerfer «TOW», 8 Granatwerfer.

Cette version anti-char du M-113 prouve encore une fois la très grande adaptabilité de ce véhicule, trente ans après son lancement. Conçu au départ pour le transport de troupes, il est aujourd'hui encore utilisé dans toutes ses versions différents, dans plusieurs armées occidentales. Un lance-missiles TOW est installé dans la tourelle du M-901. La version de base du M-113 peut être modifiée pour en faire un véhicule blindé aux missions diverses.

Caractéristiques Techniques: Longueur: 5,26 m; Largeur: 2,68 m; Hauteur: 2,94 m; Vitesse maximum: 65 km/h; Autonomie: 480 km; Armement: 1 lance-missiles TOW double, 8 lances grenades.

Esta muy especializada versión del versátil M-113 muestra de nuevo el extremo valor de este vehículo, que fué diseñado por los ejércitos U.S.A. hace casi mas de treinta años. Concebido originalmente como transporte de tropas de infantería, el vehículo está todavía en la actualidad en servicio en muchas naciones occidentales en la actualidad en sus diversas variantes. El M-901 está equipado con una torreta que monta un lanzador de missiles TOW. El vehículo básico es el M-113 standard que puede ser fácilmente cambiando en un vehículo blindado para funciones específicas.

Datos Técnicos: Longitud: 5,26 m; Ancho: 2,68 m; Alto: 2,94 m; Vel. máxima: 65 km/h; Autonomía: 480 km; Armamento: 1 lanzador doble de cohetes TOW, 8 lanzagranadas.

Utilizar el pegamento específico para plástico (poliestereno).
Utilizar el pegamento y las pinturas en un ambiente aireado y lejos de fuentes de calor.
Para menores de 14 años es aconsejable la asistencia de un adulto.



Pegamento sólido (atòxico)
MODEL MASTER Ref. 03 996

El pegamento sólido en tubo (atòxico) se extiende mediante la punta del tubo.



Pegamento líquido (tòxico)
MODEL MASTER Ref. 03 999

El pegamento líquido (tòxico) se extiende con el pincelito.

A ITALERI

DISTRIBUIDOR EXCLUSIVO:

CASA GALAN, S.A.

PJE. DELS GARROFERS, 12

08021 BARCELONA

T: 932000136 • FX: 932021568

<http://www.hobbygalan.com>

e-mail: hobbygalan@hobbygalan.com

Disponibile todo el catalogo **ITALERI**



(E) INFORMACION IMPORTANTE SOBRE ESTA MAQUETA

- ① Juguete no apto para menores de 3 años. Las partes pequeñas podrían ser ingeridas o aspiradas.
- ② Presencia de extremidades apuntadas funcionales al montaje del modelo mismo.
- ③ Tenga cuidado al utilizar las herramientas y cuchillas de trabajo, ya que pueden causarles daños personales.
- ④ **ATENCIÓN:** Las pinturas recomendadas para esta maqueta son solo para modelistas adultos.
- ⑤ Conservar la presente dirección para futuras referencias.

ACHTUNG - Ein nützlicher Rat!
Vor der Montage die Zeichnung aufmerksam studieren. Die einzelnen Montagetelle mit einem Messer oder einer Schere vom Spritzling sorgfältig entfernen. Eventuelle Gräte werden mit einer Klinge oder feinem Schmirgelpapier beseitigt. Keinesfalls die Montagetelle mit den Händen entfernen. Bei der Montage der Tafelnummerierung folgen. Pfeile zeigen die zu klebenden Teile während die weissen Pfeile die ohne Leim zu montierenden Teile anzeigen. Bitte nur Plastikklebstoff verwenden. **A - B - C...** Die Buchstaben neben den Nummern zeigen auf welchem Spritzling der zu montierende Teil zu finden ist. Die mit einem Kreuz markierten Teile sind nicht zu verwenden.

ATENCIÓN - Consejos útiles!
Estudiar las instrucciones cuidadosamente antes de comenzar el montaje. Separar las piezas de las bandejas con un cuchillo afilado o un par de tijeras y retirar el exceso de plástico o rebaba. No arrancar las piezas. Montar las piezas en orden numérico. Utilizar SOLAMENTE pegamento para plástico y en poca cantidad para evitar que se dane el modelo. Las flechas negras indican las piezas que se deben pegar juntas. Las flechas blancas indican las piezas que deben ensamblarse SIN usar pegamento. **A - B - C...** Las letras indican en que bandeja se encuentran las piezas. Pintar las piezas pequeñas antes de separarlas de la bandeja. Retirar la pintura de los lugares por donde se deban pegar las piezas.

HUOMIO - Käytännöllisiä neuvoja
Tulki kokonapaino-ohjeista tarkkaan ennenkuin aloitat. Iroita osat askartelu-vetisellä tai saksiilla ja poista ylimääräiset jätet esin, niekkapaperilla. Älä koskaan iroita osia väntämällä. Kokoa osat numero järjestyksessä. Käytä vain muoviliimaa ja säästäväisesti hyvän työjäljen aikaansaamiseksi. Mustat nuolet merkitsevät saumojen liimausta. Vaikoiset nuolet taas ettei liimaa käytetä. **A - B - C...** Nämä kirjaimet osoittavat millä levyllä osat ovat. Ristillä merkityjä osia ei käytetä. Pienet osat kannattaa maalata ennen irrottamista. Muista poistaa maali tai kromausta liimauskohdista.

組立前請注意!
組立前請詳閱說明書。用鋒利刀子或剪刀由塑膠框中取出零件並修整多餘之塑膠膠膠部請勿拔取零件。按號碼順序組合。只用模型專用膠並勿使用過量以免損壞模型。黑色箭頭表示零件須黏合的部位。白色箭頭表示零件組合不必用膠。**A-B-C**這些記號表示零件可在第一個塑膠框內找到。從框內取出小零件之前。先塗色。零件黏合部位要先把塗色刮乾淨。
貼紙使用方法:
由塑膠貼紙中剪下所要的部份。然後浸入清水杯中約半分鐘。將貼紙放在模型上並把貼紙邊緣底紙至適當位置。為使黏貼良好。可用一小塊清潔布壓下。

くみだて前の注意
くみだてにはいる前に、よく説明書を見て、全体のくみだてを頭に入れておくてください。部品を切り離す時は、もぎとらないで、ニッパーやナイフを使って慎重に行なってください。くみだては番号順に進めてください。接着剤はプラスチックモデル専用のものを使用し、少しずつつけるようにしましょう。黒い矢印は接着する所です。白い矢印は接着剤を使わずにくみだてる所です。A-B-Cはそれぞれの部品グループを示します。塗料は必ずプラスチックモデル用塗料を使用し、小さな部品はランナーにつけたまま塗装するのが便利です。接着面は塗装をはがしておいてください。

ATTENTION - Conseils utiles!
Avant de commencer le montage, étudier attentivement le dessin. Détacher avec beaucoup de soin les morceaux des moules en usant un massicot ou bien un pair de ciseaux et couper avec une petite lame avec de papier de verre fin ébarbages éventuels. Jamais détacher les morceaux avec les mains. Monter les en suivant l'ordre de la numérotation des tables. Éliminer de la moule le numéro de la pièce qui vient d'être montée, en le bifant avec une croix. Les flèches noires indiquent les pièces à coller, les flèches blanches indiquent les pièces à monter sans colle. Employer seulement de la colle pour polystyrol. **A - B - C...** Les lettres aux côtés des numéros indiquent la moule où se trouve la pièce à monter. Les pièces marquées par une croix ne sont pas à utiliser.

OBSSI! Några goda råd.
Innan man börjar bygga modellen skall man noga studera ritninge samt noga kontrollera att alla delarna finns med. Alla smådelar skall målas medan de sitter kvar i sin ram. Bryt aldrig av en del från ramen, skär alltid försiktigt med en hobbykniv. Ev. grader avlägsnas enkelt med samma kniv. Vid hopsättningen göj; nummeransvisningen. Stryk efterhand nurett på ritningen under monteringen. Svart pil betyder att delen skall limmas, vita pil att delen kan monteras utan lim. Använd endast lim avsett för polystyren. **A - B - C...** Bokstäverna visa på vilken ram man finner delen. Överkursade delar skall ej användas.

OPGELET - Belangrijke bemerkingen!
Bestudeer zorgvuldig het montageplan voor het bouwen. Breek nooit onderdelen van het kader. Maak ze los met een schero mes of kleine nageltang. Verwijder daarna al het overloftige plastic en pas de delen alvorens te lijmen. Gebruik allen lijm voor plastic modellen. Werk zorgvuldig en spaarzaam, teveel lijm zal uw model beschadigen. Zwarte pijlen duiden de te lijmen delen aan. Witte pijlen verwijzen naar bewegende delen welke niet mogen worden gelijmd. **A - B - C...** Deze letters geven de kaders aan waarin de onderdelen zich bevinden. Schilder de kleine onderdelen voor ze van het kader te snijden. Verwijder de verf van de te lijmen oppervlakten.

ВНИМАНИЕ - Полезные советы: Перед сборкой внимательно изучите инструкцию. Отделите детали от общей отливки при помощи острого резака или кусачек, зачистите места соединения детали и отливки, удалите облой. Не оплаивайте детали от отливки. Детали собирайте в порядке номеров. Для склейки применяйте ТОЛЬКО специальный клей и применяйте его ровно столько сколько необходимо для соединения деталей. Черные стрелки показывают места соединения деталей при помощи клея. Белые стрелки показывают что детали соединяются БЕЗ помощи клея. **A - B - C...** Эти буквы указывают на какой из отливок размещается данная деталь. Маленькие детали окрашивайте на отливках. Перед приклеиванием окрашенных деталей зачищайте места соединений. Детали, зачеркнутые на рисунках отливок в инструкции, не применяются.

81A

9

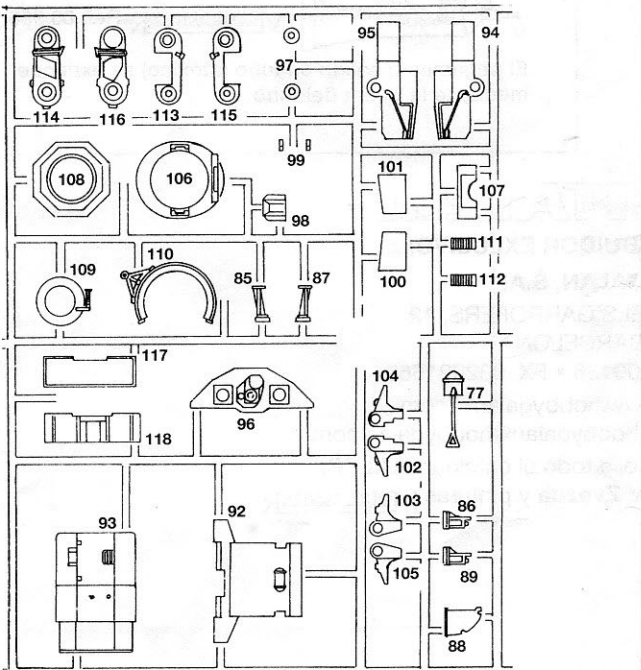
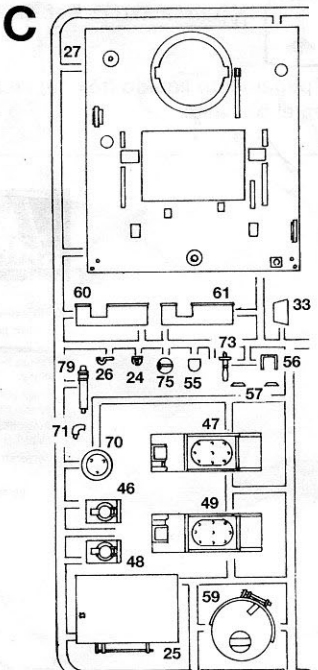
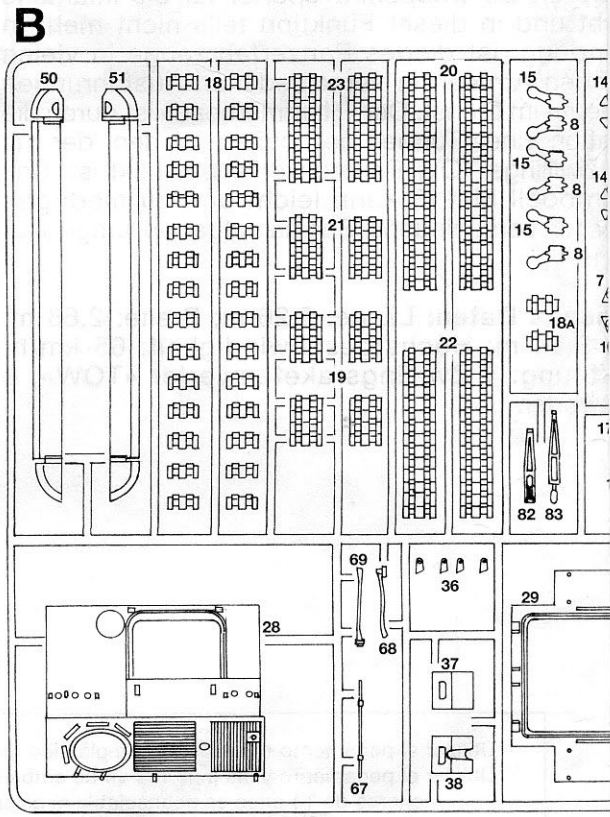
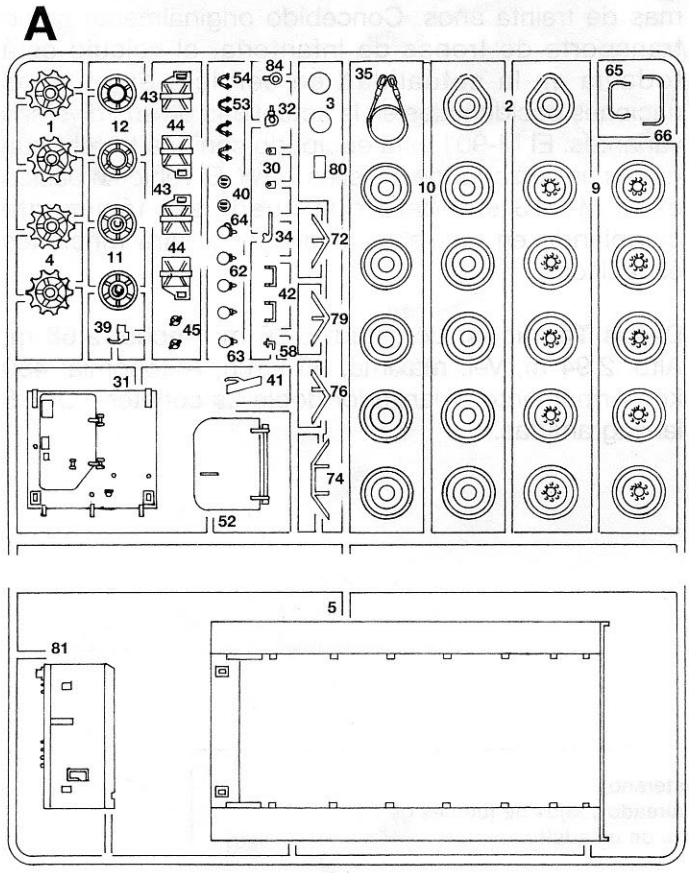

A

1405 MODEL MASTER
 Gun Metal (Metalizer)
 Stahlblau (Metalizer)
 Metallo Scuro (Metalizer)
 Gris Metal (Metalizer)
 Metal / Cañon

B

1749 MODEL MASTER
 F.S. 37038
 Flat Black
 Schwarz (M)
 Nero (O)
 Noir Mat (M)
 Negro Mate

C

1790 MODEL MASTER
 F.S. 17178
 Chrome Silber
 Chromsilber (G)
 Argento Cromo (L)
 Argent de Chrome (B)
 Plata

D

1711 MODEL MASTER
 F.S. 34087
 Olive Drab
 Olive (M)
 Verde Oliva (O)
 Olive Sale (M)
 Verde Oliva

E

1527 MODEL MASTER
 Orange
 Orange (G)
 Arancio (L)
 Orange (B)
 Naranja

F

1785 MODEL MASTER
 Rust
 Rost
 Ruggine
 Rouille

G

1503 MODEL MASTER
 Red
 Rot (G)
 Rosso (L)
 Rouge (B)
 Rojo

H

1716 MODEL MASTER
 F.S. 34227
 Pale Green
 Resedagrün (M)
 Verde Pallido (O)
 Vert Pâle (M)
 Verde Pálido

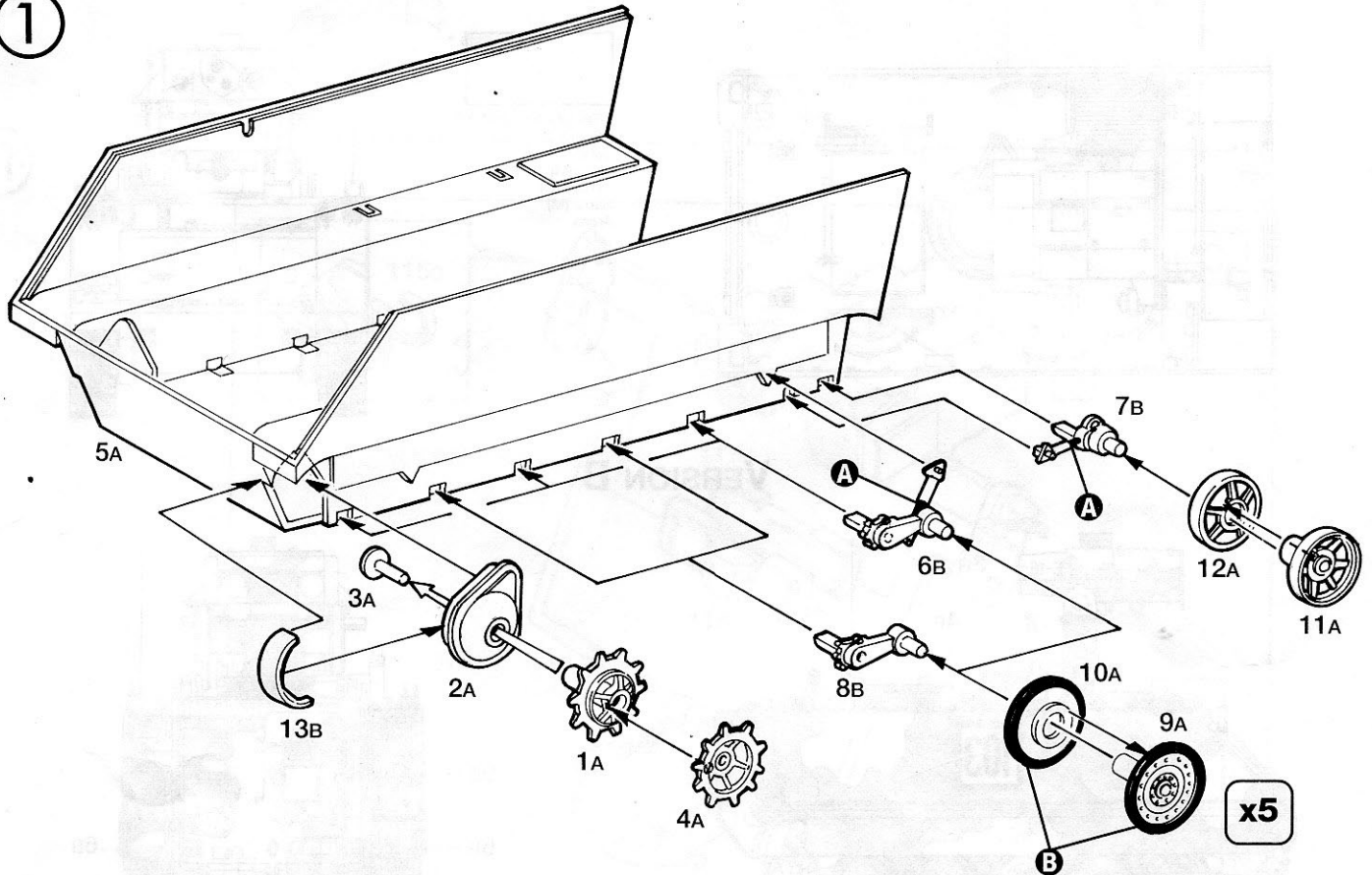
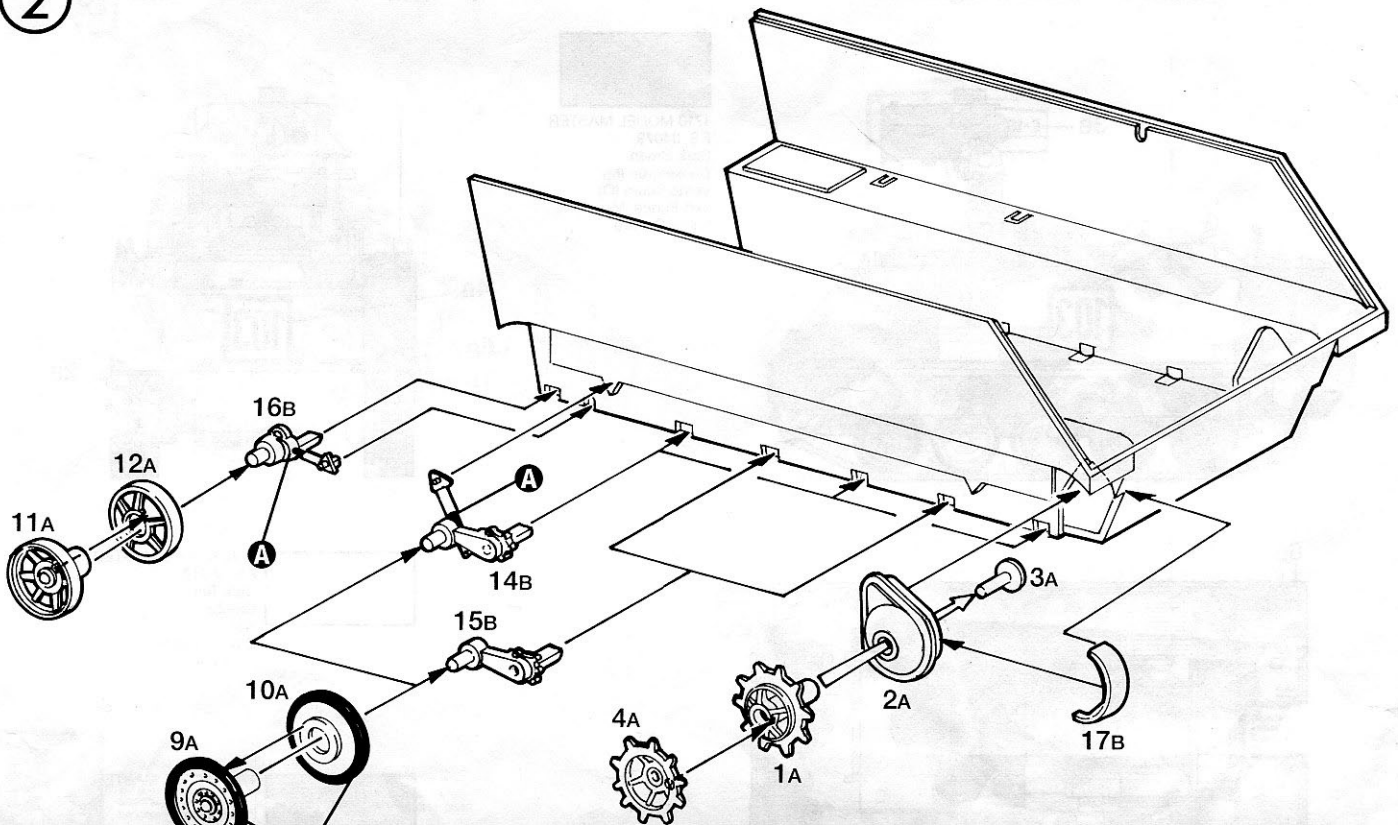
1**2**

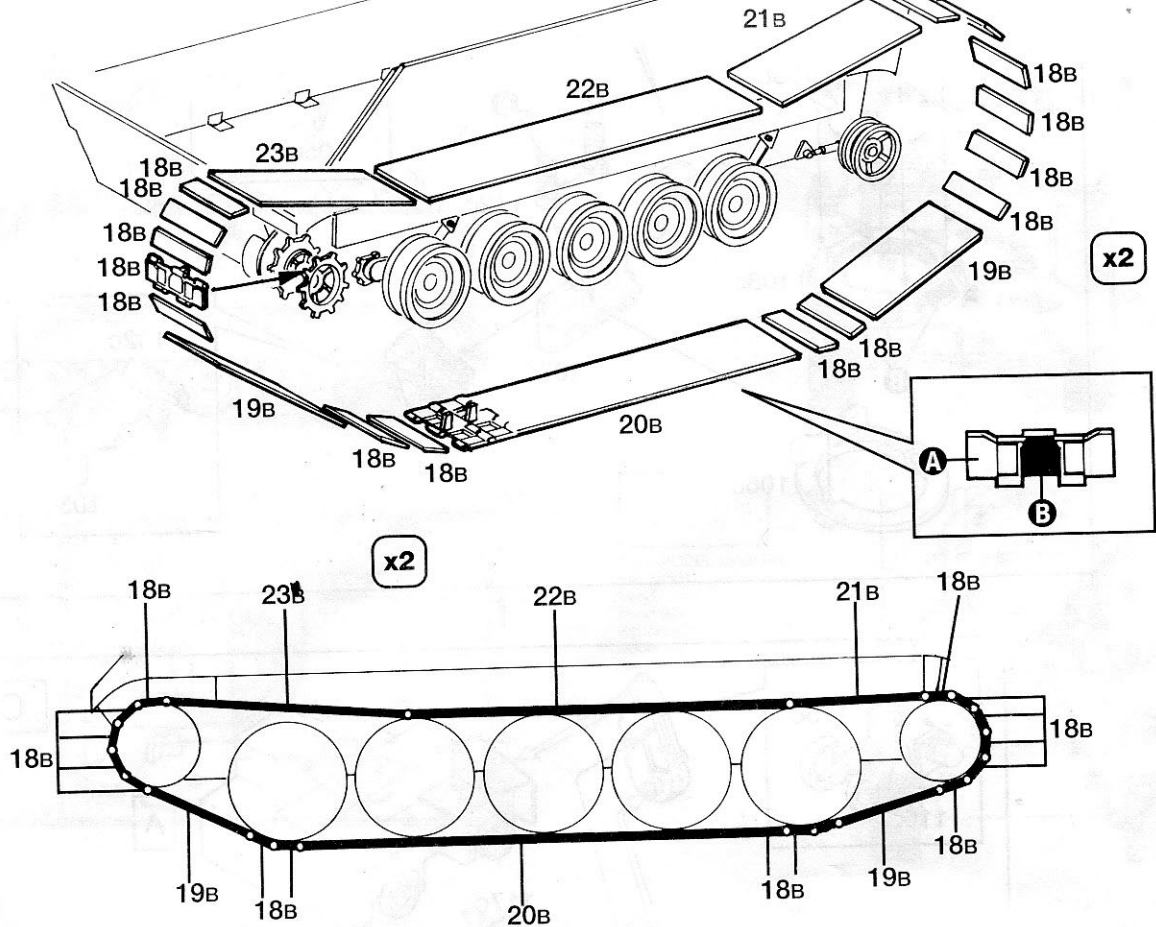

4

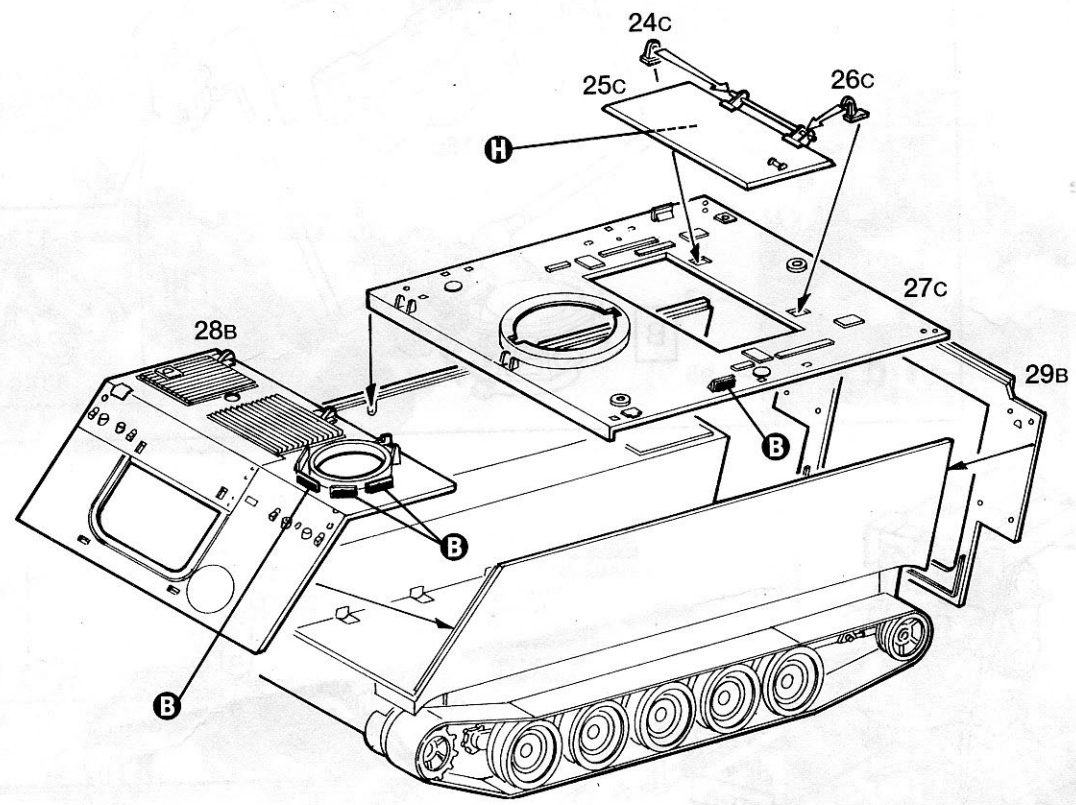

5

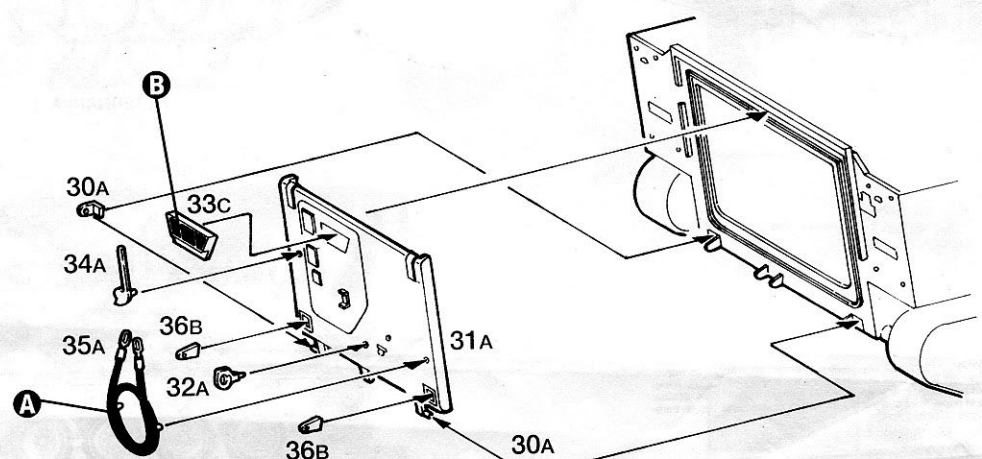

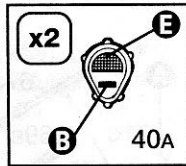
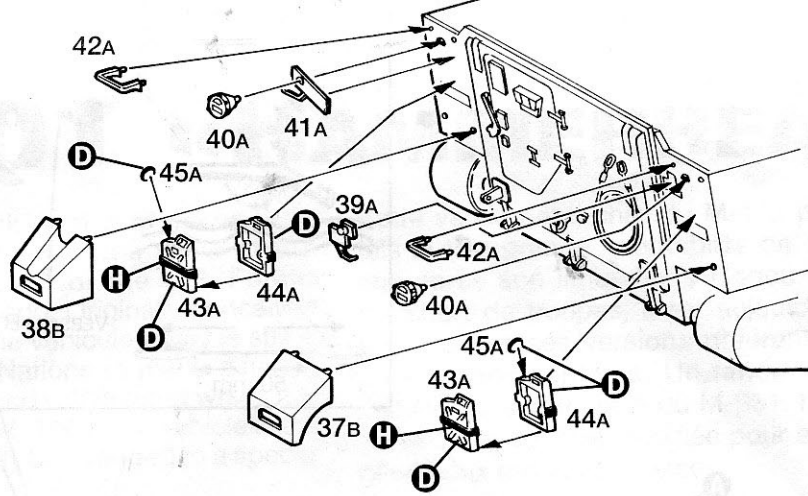
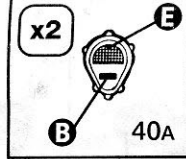

ALTERNATIVA

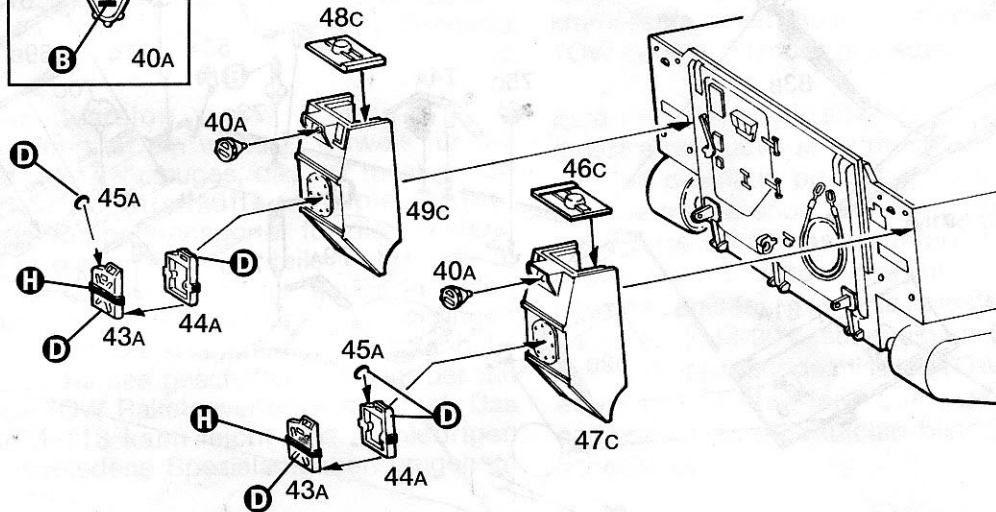

7

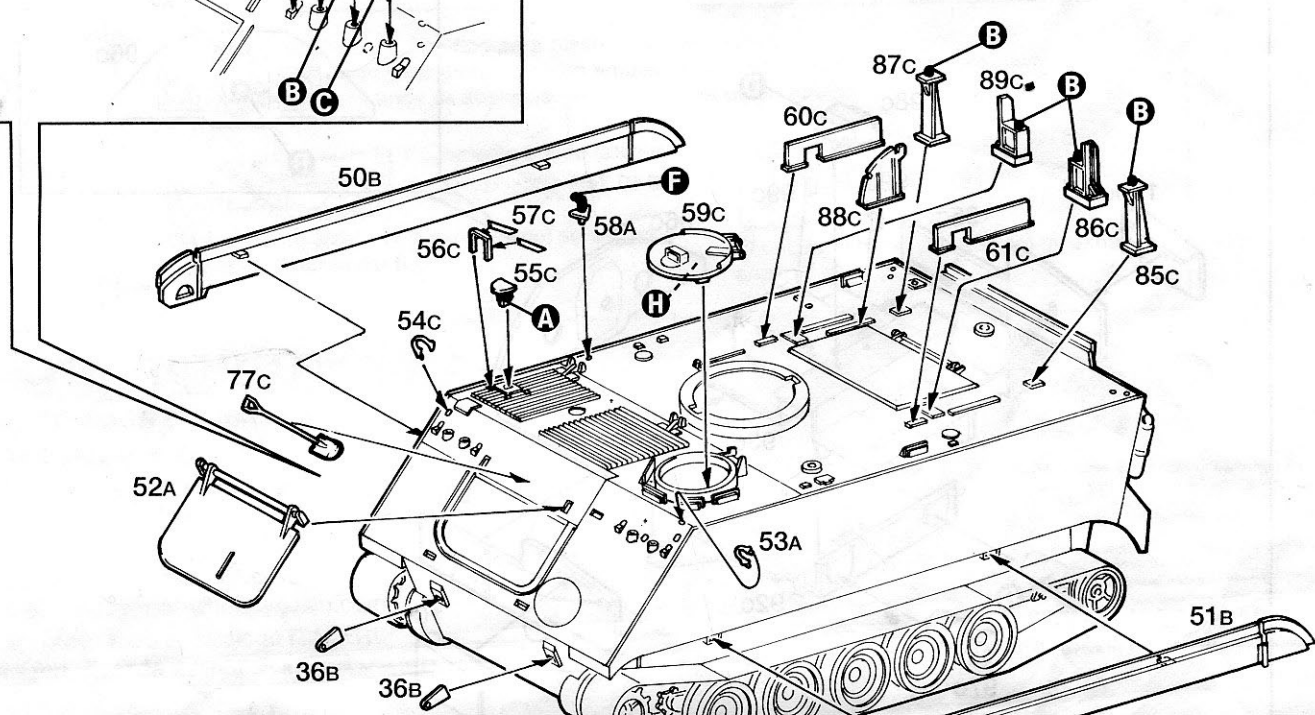
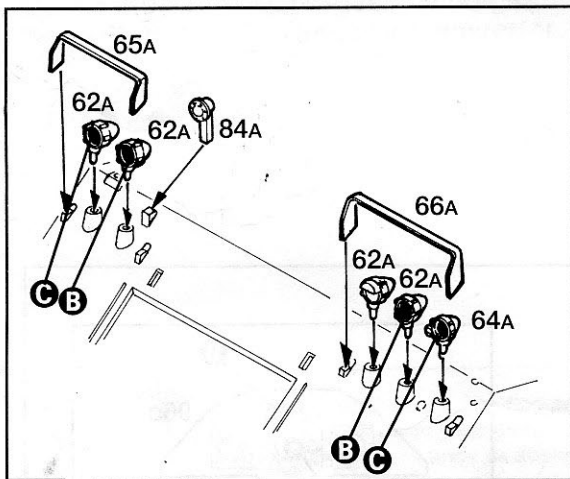

dirian
adelo
i que
para

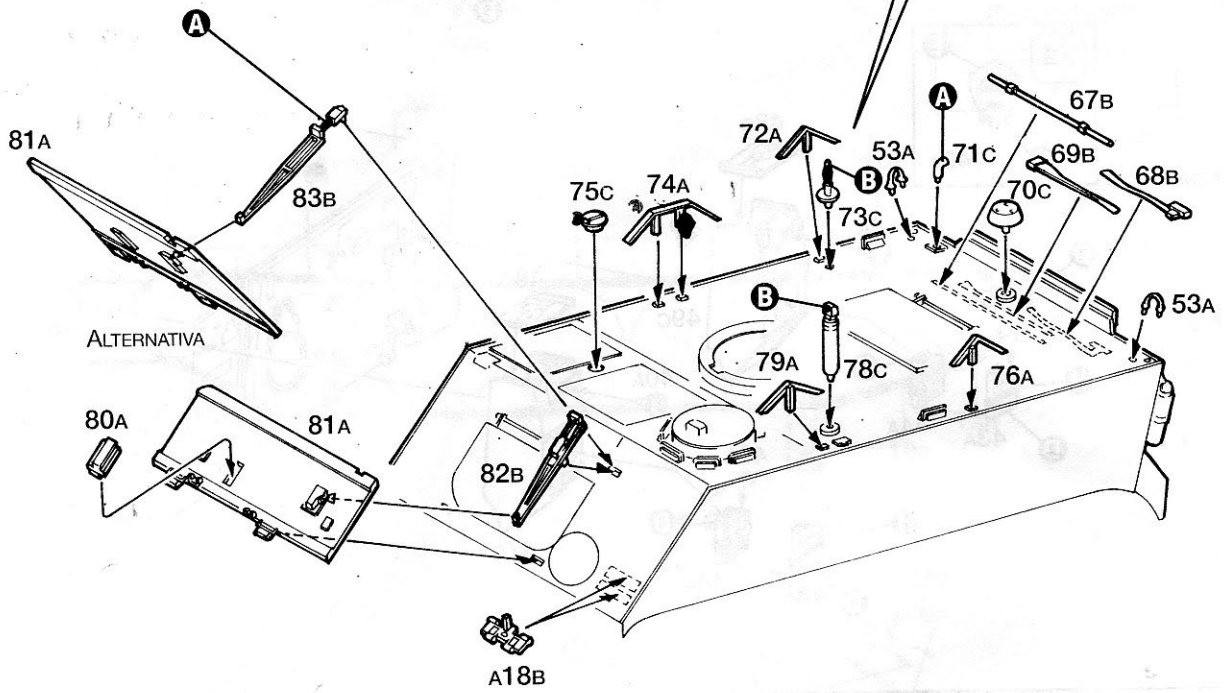
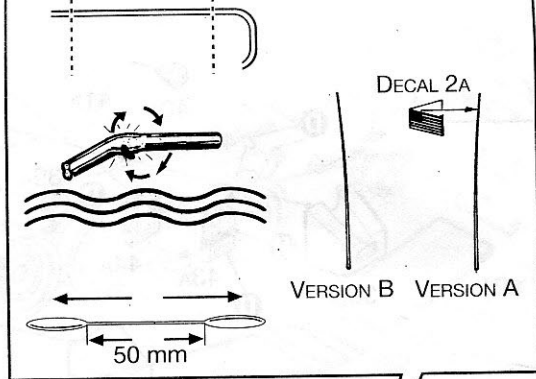

9

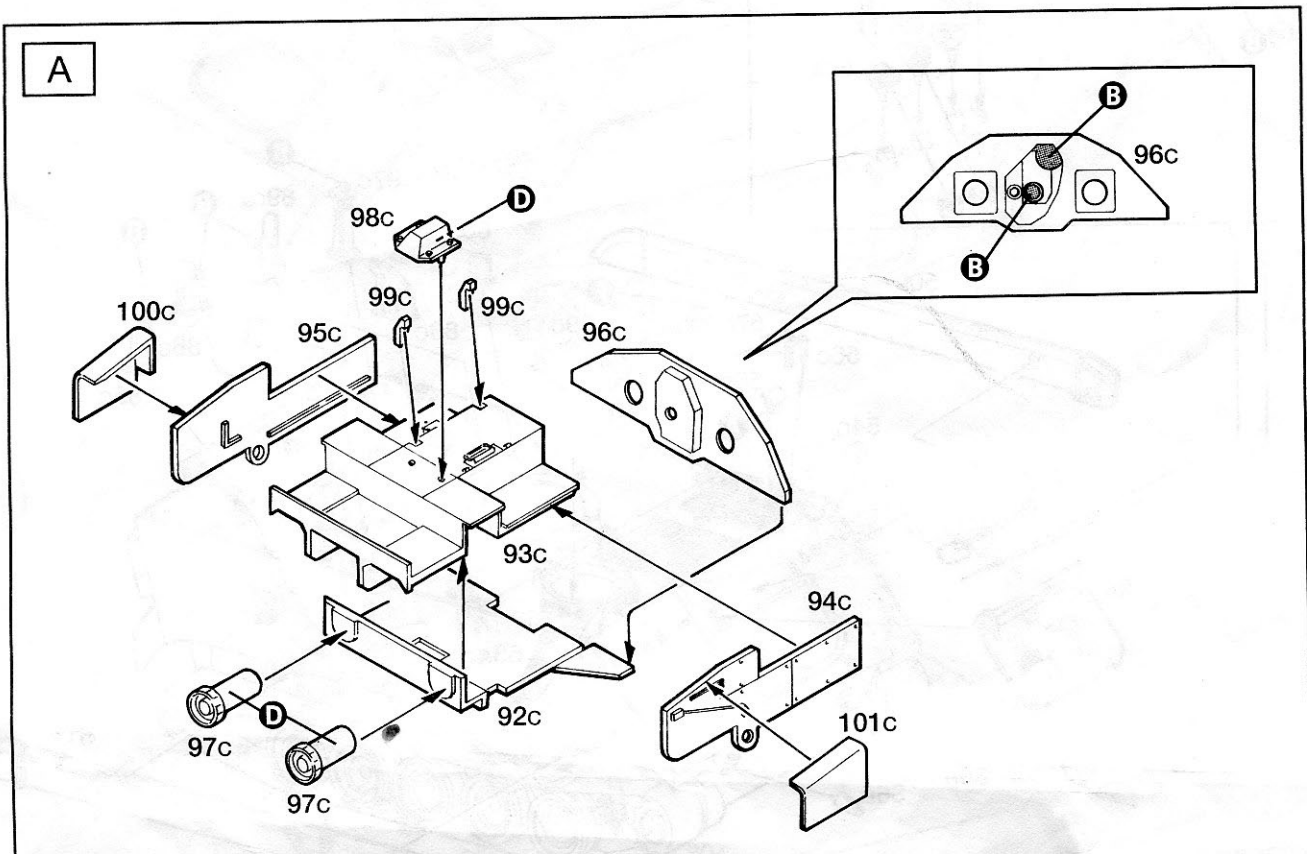

10

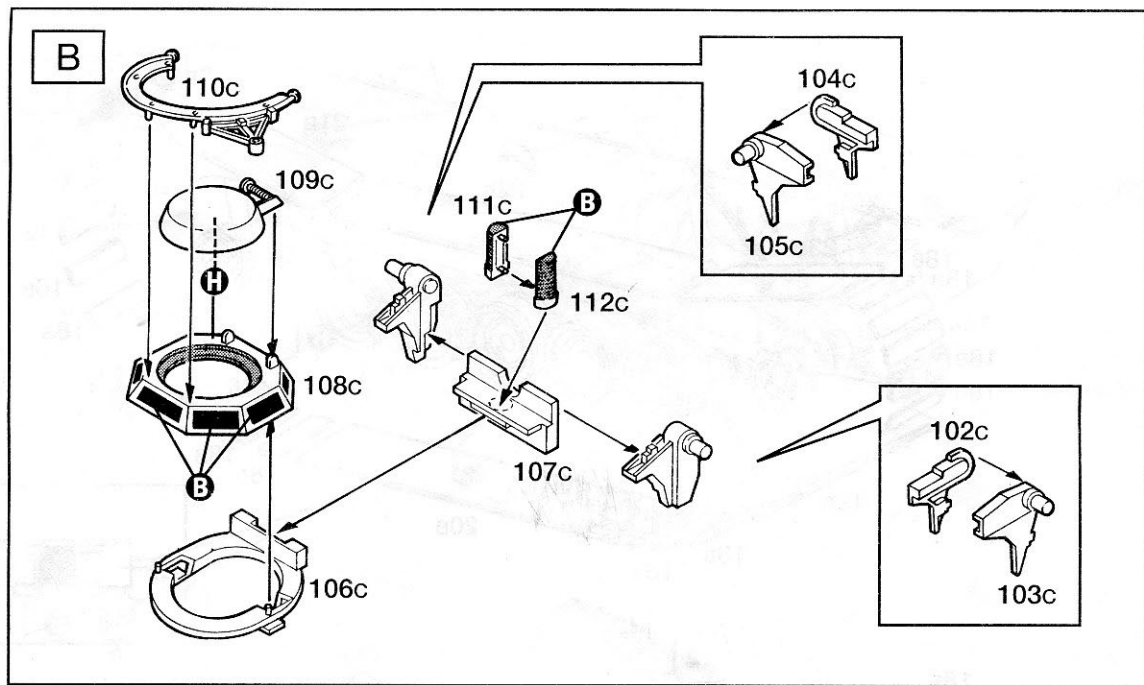

11

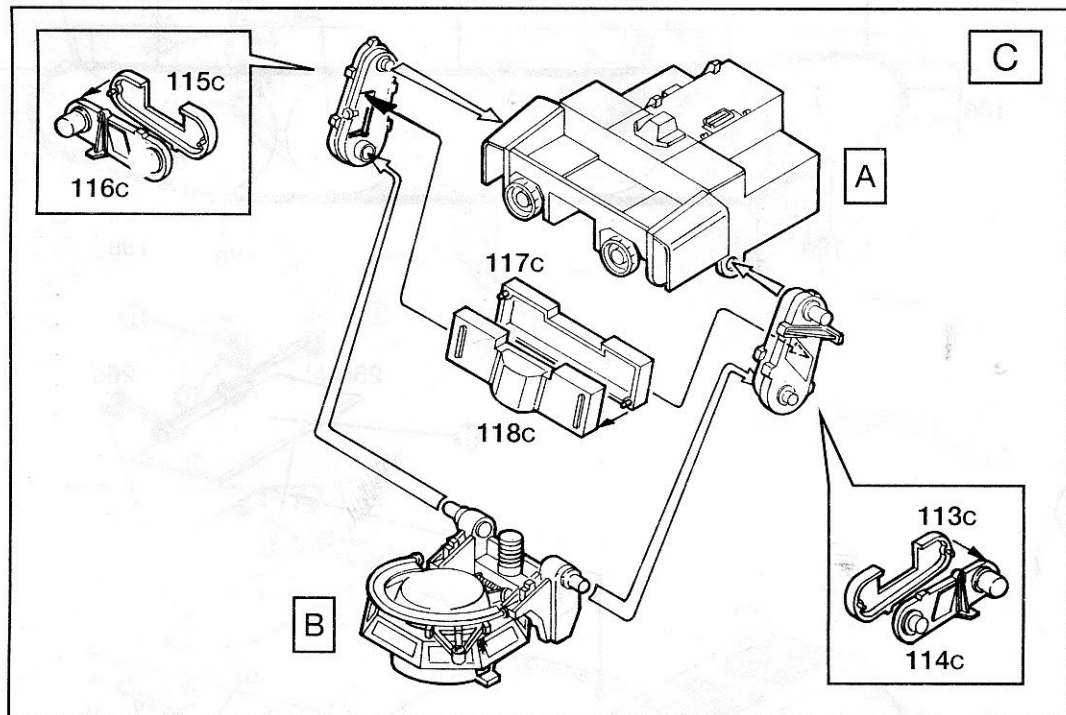

C

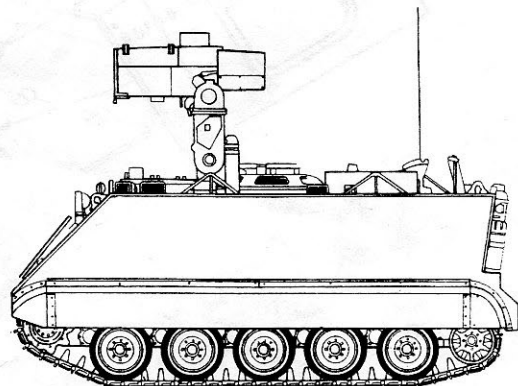
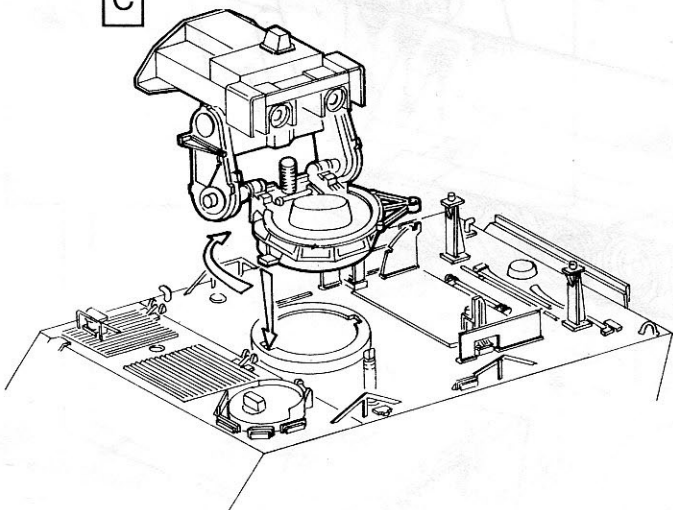

ALTERNATIVA

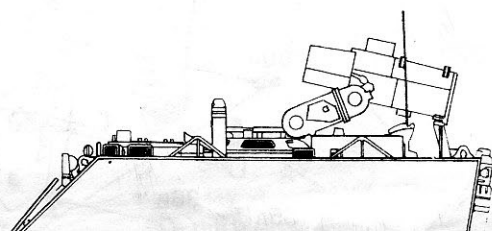

VERSION A

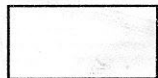
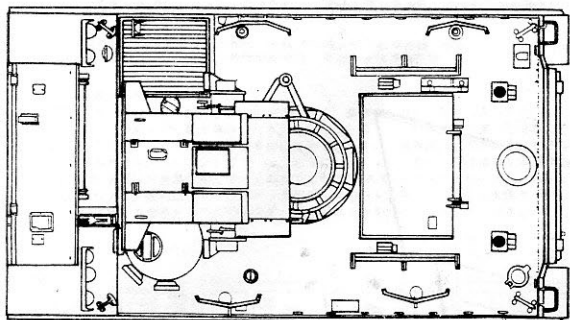
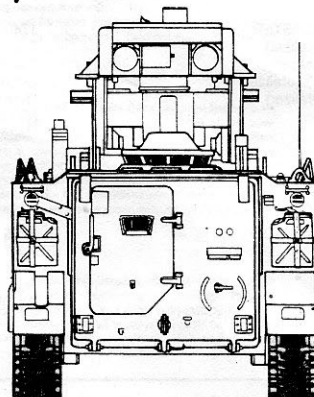
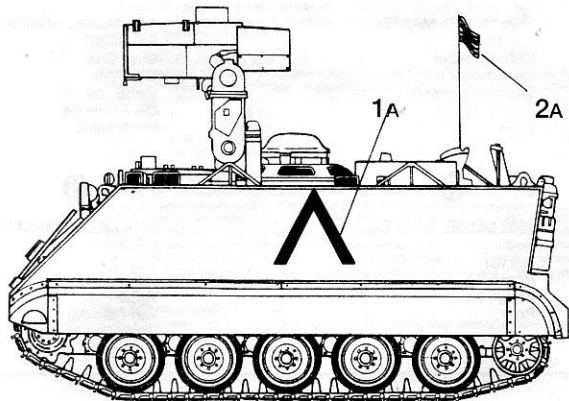

1706 MODEL MASTER
F.S. 33531
Sand
Sand (M)
Sabbia (O)
Sable (M)
Arena

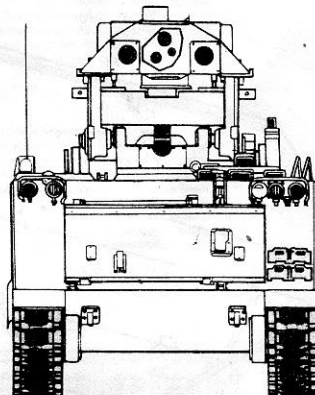

VERSION B

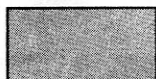
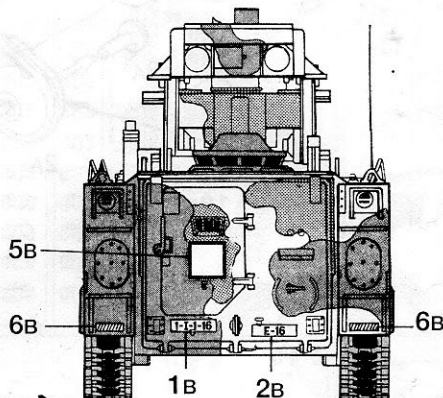
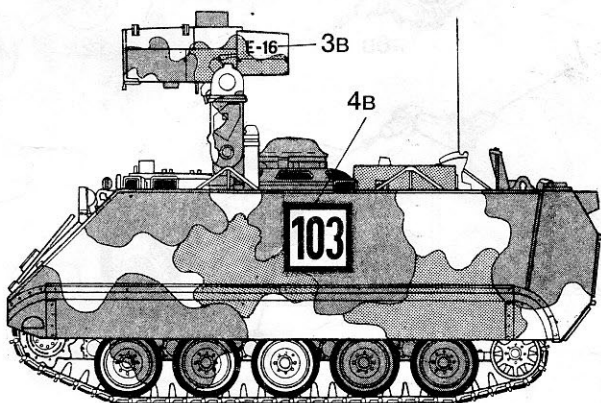

1710 MODEL MASTER
F.S. 34079
Dark Green
Dunkelgrün (M)
Verde Scuro (O)
Vert Foncé (M)
Verde Oscuro

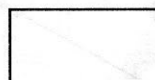
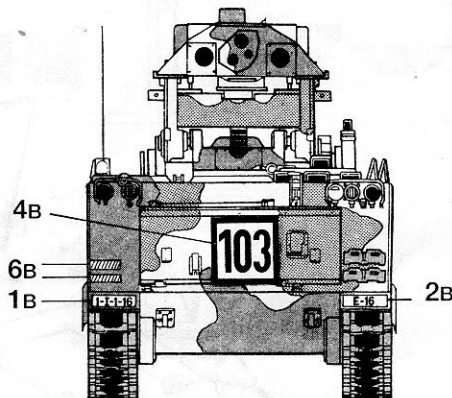
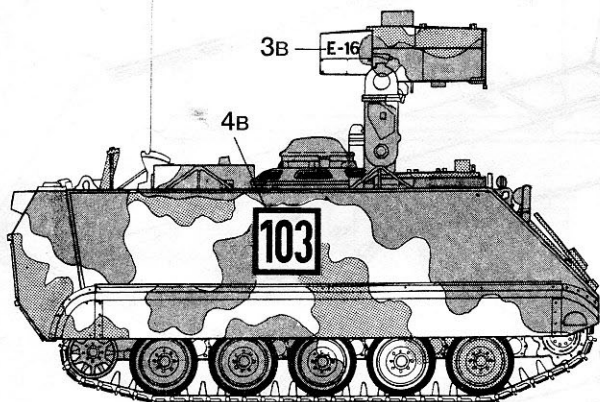

1742 MODEL MASTER
F.S. 30219
Dark Tan
Graubraun (M)
Nocciola (O)
Brun Foncé (M)
Avellana

